

资料①

插头插入方法 / DIN端子的使用方法

插头的插入方法

D-A73C·A80C、D-J79C
D-C73C·C80C、D-H7C

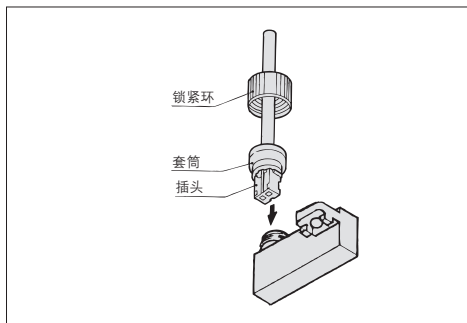

将上部带套筒的插头插到磁性开关上并插到底，再拧入锁紧环。
(不要用钳子等之类的工具拧。)

DIN端子的使用方法 / D-A44·A44A·A44C

接线要领

- ①旋松固定螺钉，将插头从插座上拔出。
- ②拔出固定螺钉后，从端子台下部的凹沟插入扁平螺丝刀并向上推，将端子盒与端子台分离。
- ③按接线方法，在所定的端子上牢固地接线。
- ④端子电线的安装，基本方法是用压着端子进行。要选用与端子安装件相配套的压着端子。

接线方法



ACの場合/
在1号、2号端子上接线
DCの場合/
1号端子接⊕、2号端子接⊖端

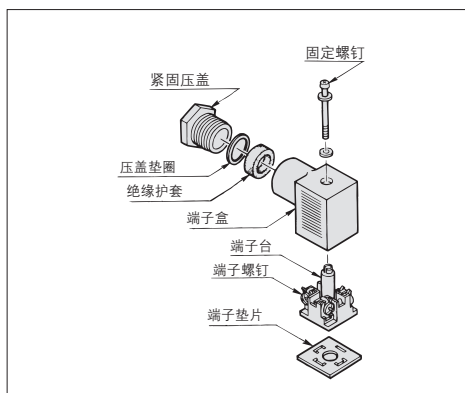

改变导线引出的方向

端子盒与端子台分开后，端子盒可以变换成任意方向(每90°为一个方向，有四个方向可选)安装，则电缆出口方向便改变了。

注意

将插头从插座上拔出或插入必须沿垂直方向进行。

适合电缆(橡胶绝缘电缆)

电缆外径应为 $\phi 6.8 \sim \phi 11.5$ 。

适合压着端子

1.25Y-3L、1.25-3.5S、1.25-4M