

氟树脂管接头/ 超洁净管接头扩口型 LQ3系列安装操作方法

管接头安装工具

管接头尺寸 2~6用 (P.1~P.3)

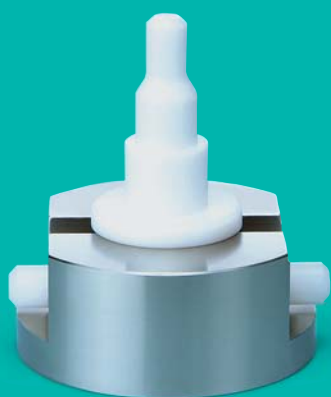

零件盒
套件内容
嵌入销
嵌入销安装工具

管接头尺寸 1用 (P.4、P.5)

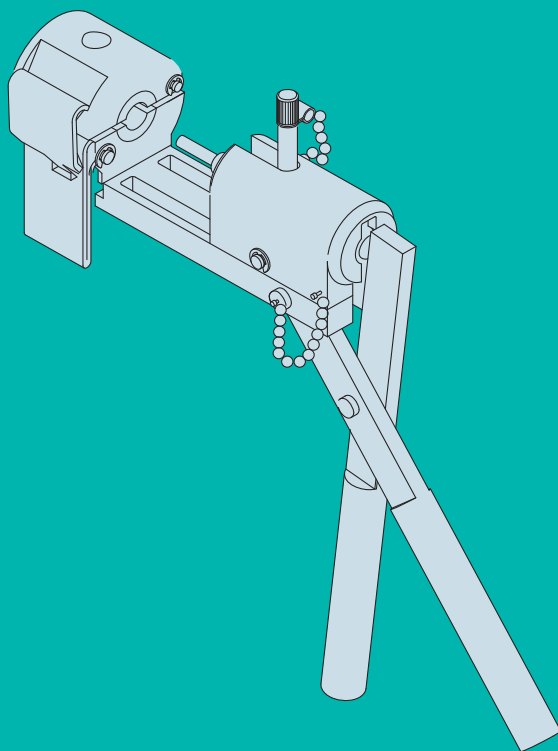

安装之前

⚠ 注意：管子

- ① 为了防止滑动，请使用酒精将管子擦拭干净。
- ② 切断管子时，必须使用市面上销售的专用工具，保证以直角切断。

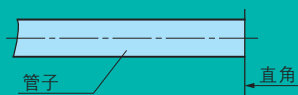

注) 如果管子切断面是斜面，就极有可能引起安装操作的错误（嵌入导套破损等），请务必注意。

使用加热枪的安装方法

1 将嵌入销安装在嵌入销安装工具上。

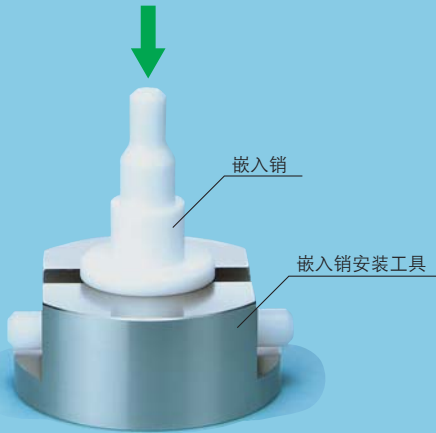

请在操作台上使用嵌入销安装工具。嵌入销稳定，易于操作。

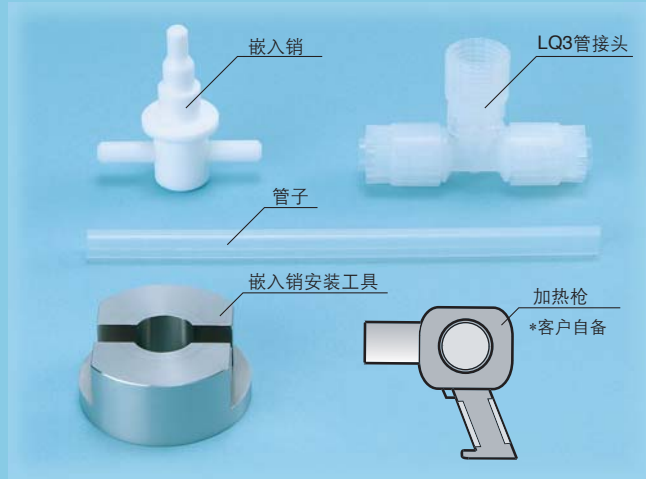

2 使用市面上销售的加热枪等加热工具对管子前端进行加热。

※加热的范围请大致控制在至嵌入销根部的长度。



⚠ 注意烫伤

加热部位（管子、加热枪）处于高温状态，请绝对不要触摸。此外，加热部位的对面也由于热风而导致高温，请务必注意。

3 请将加热好的管子尽快插入到嵌入销根部的位置，扩口为喇叭形状。

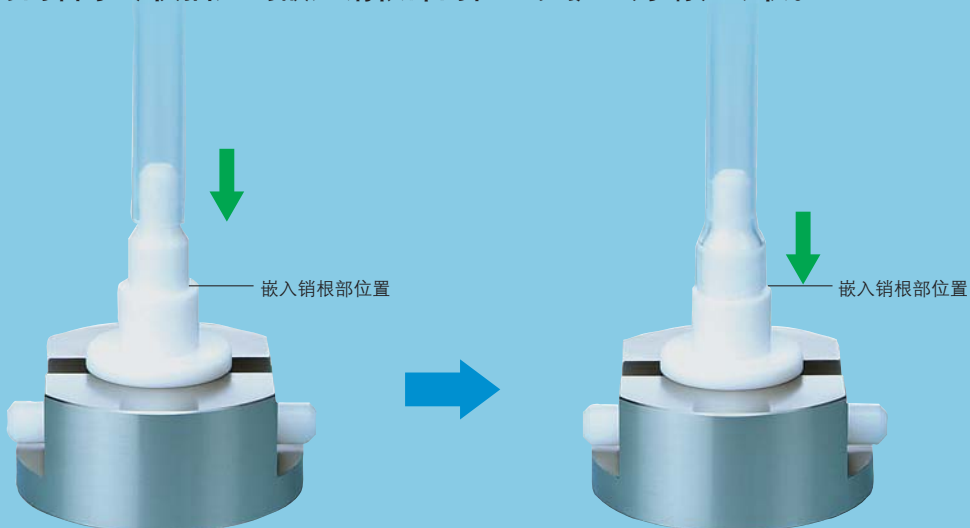

注) 请务必确认使用适合于管子尺寸的嵌入销。

- 4** 必须使扩口保持喇叭形状的状态1分钟左右。可以利用吹气冷却缩短保持时间。冷却一定时间后，请将管子从嵌入销上拔出。

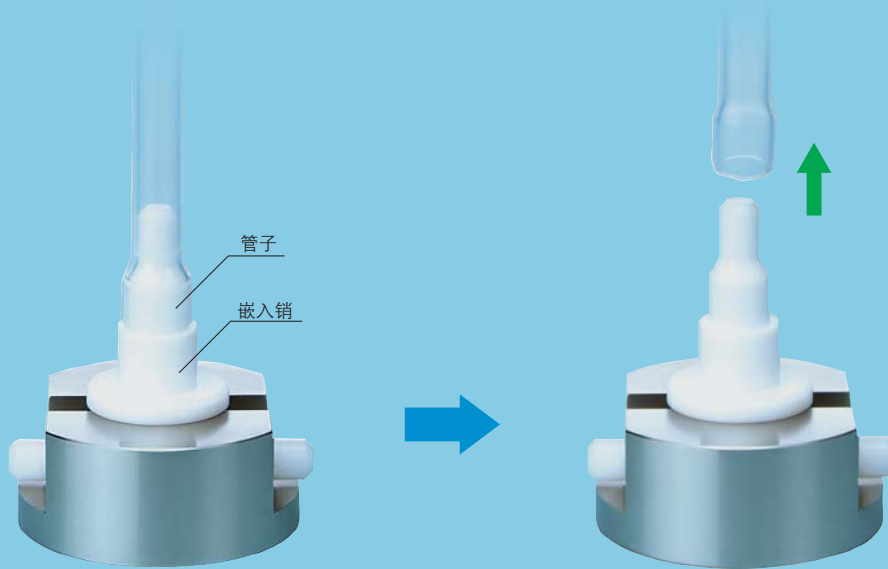

- 5** 确认管子扩口为喇叭形状。

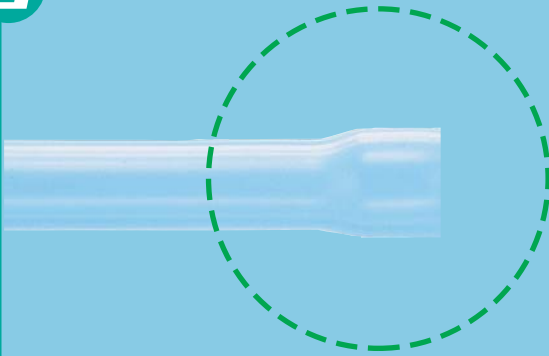

<参考>

将嵌入销从简易工具上卸下，浸入纯水等液体中，可以缩短管子的冷却时间。

使用加热枪的安装方法

6 完成扩口后，尽快将管子装在LQ3管接头上。



7 使用专用的螺母扳手将管接头螺母拧紧至主体端面。

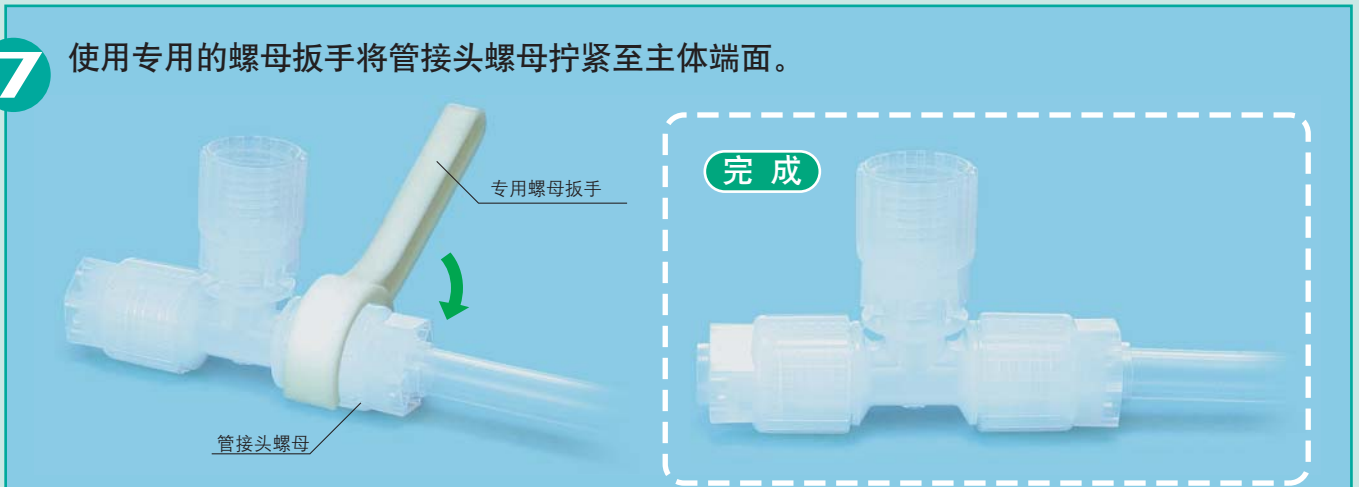

注意

将螺母拧紧至主体端面后，为了进一步确保接触到端面，请再拧紧大约1/8圈。此外，请参考右侧推荐的合适拧紧力矩。

主体尺寸	力矩 (N·m)
2	1.6~1.8
3	3.2~3.5
4	5.0~5.3
5	10.0~10.5
6	22.5~23.0

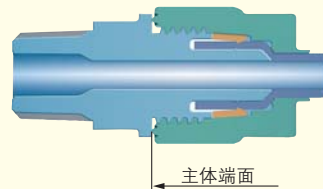

使用杠杆的安装方法

1 请将适合于管子尺寸的嵌入销和管子保持座装好。

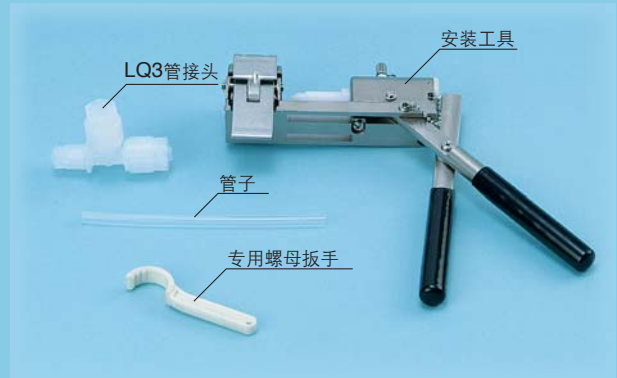
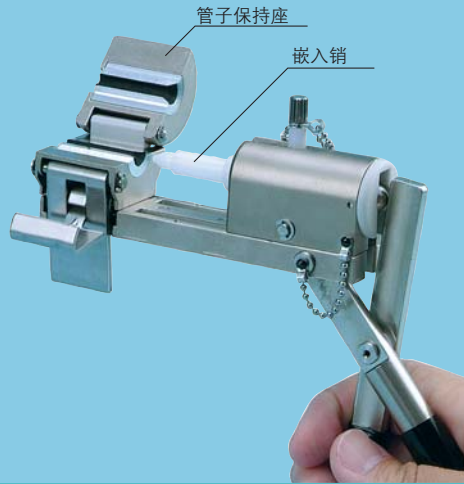

2 将管子装在管子保持座上，插入到和嵌入销接触的位置，使用挂钩夹紧。

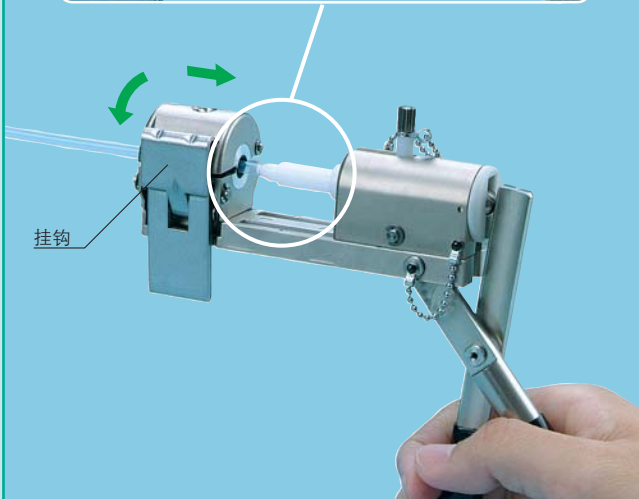
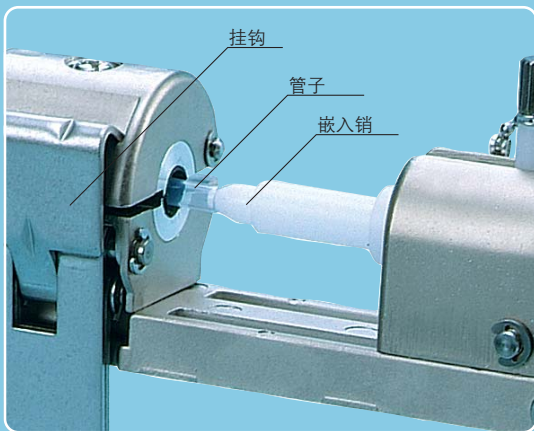

3 压动杠杆，将管子扩口为喇叭形状。



4 请确认管子扩口为喇叭形状。

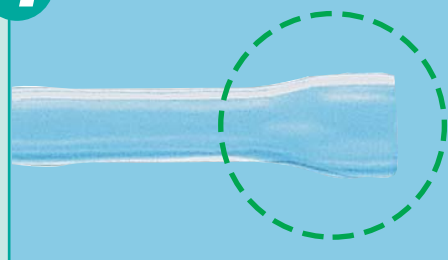

使用杠杆的安装方法

5 完成扩口后，尽快将管子装在LQ3管接头上。

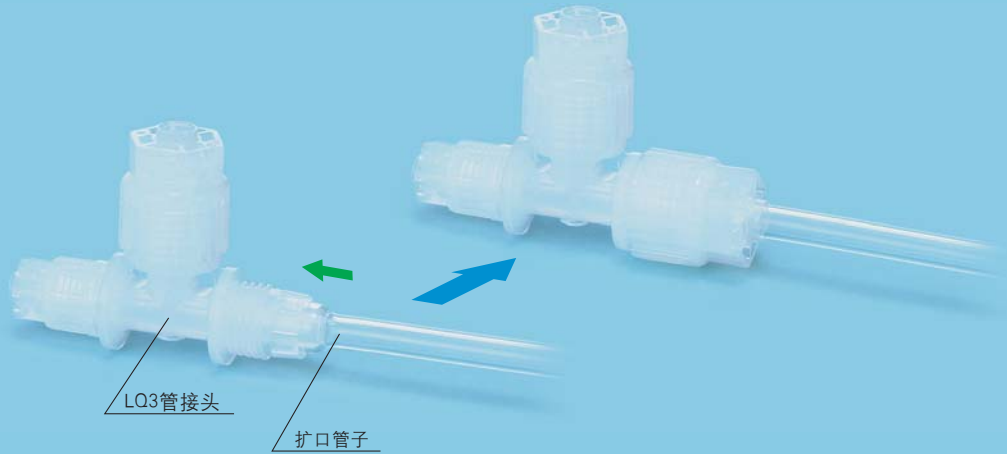

6 使用专用的螺母扳手将管接头螺母拧紧至主体端面。



⚠ 注意

将螺母拧紧至主体端面后，为了进一步确保接触到端面，请再拧紧大约1/8圈。此外，请参考右侧推荐的合适拧紧力矩。

主体尺寸	力矩 (N·m)
1	0.7~0.9

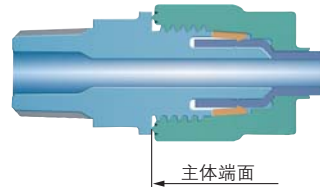

管接头安装工具型号表示方法

管接头尺寸 2~6用

LQ3-GPS-□

销的种类

无记号	米制
N	英制



※附带零件盒

管接头尺寸 1用

LQ3-GB-□

销的种类

无记号	米制
N	英制

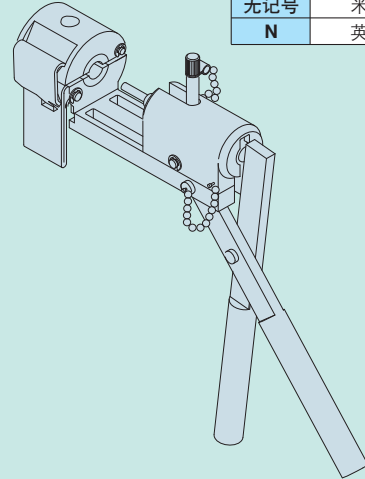

专用螺母扳手

LQ3-GS-□

销的种类

记号	尺寸
1	1
2	2
3	3
4	4
5	5
6	6

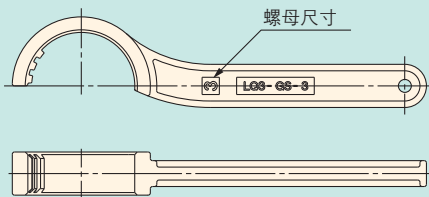

更换零部件

产品名称	产品型号				
·GPS用嵌入销 (单品) 	LQ3-GP-□ 管子尺寸记号 (参考表1)				
·GPS用嵌入销安装工具 (单品) 	AXT1075-30-2				
·GB用嵌入销 ·保持座组件 	LQ3-GPB-□ 销的种类 <table border="1"> <tr> <td>无记号</td> <td>米制</td> </tr> <tr> <td>N</td> <td>英制</td> </tr> </table>	无记号	米制	N	英制
无记号	米制				
N	英制				
·GB用嵌入销 (单品) 	LQ3-GPB-03 管子尺寸记号 (参考表1) 仅限于03(ø3,1/8"),04(ø4)				
·GB用保持座 (单品) 	LQ3-GHB-03 管子尺寸记号 (参考表1) 仅限于03(ø3,1/8"),04(ø4)				

表1 管子尺寸记号

	管子外径													
	米制尺寸							英制尺寸						
记号	ø3	ø4	ø6	ø8	ø10	ø12	ø19	ø25	1/8"	1/4"	3/8"	1/2"	3/4"	1"
管子形式	GB	GB	GPS	GPS	GPS	GPS	GPS	GPS	GB	GB	GPS	GPS	GPS	GPS

SMC株式会社 URL <http://www.smcworld.com>

本社/〒101-0021 東京都千代田区外神田4-14-1 秋葉原UDX 15F
東京営業所TEL.03-5207-8260 名古屋営業所TEL.052-461-3400 大阪営業所TEL.06-6459-5160

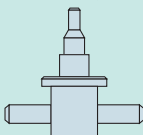
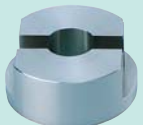
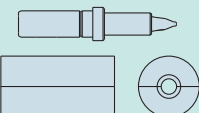
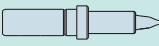
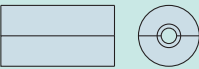
⑨ このパンフレットの内容は予告なしに変更する場合がありますので、あらかじめご了承ください。
©2006 SMC Corporation All Rights Reserved

D-036

初版KW印刷KW 300K

このパンフレットは地球環境保護のため再生紙を使用しています。