

# 10-AS-F 系列

压下锁定式

RoHS

带快换管接头的速度控制阀  
弯管型/万向型

## 型号表示方法

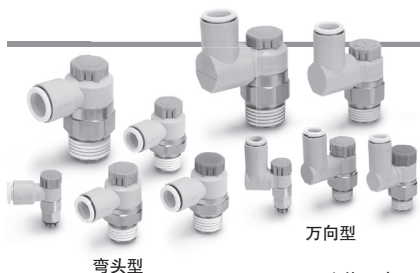

弯头型

万向型

六角对边(H)尺寸

E	8mm
无记号	9mm

连接口径

M5	M5 × 0.8
U10/32	10-32UNF

适用管子外径<sup>注1)</sup>

公制尺寸		英制尺寸	
02	ø2	01	ø1/8"
23	ø3.2 <sup>注2)</sup>	03	ø5/32"
04	ø4	07	ø1/4"
06	ø6		

注1) 适用管子外径的选定, 请确认型号(下表)。

另外, 公制尺寸—英制尺寸的外观识别, 通过释放套的颜色识别。

公制尺寸: 浅灰

英制尺寸: 橙

注2) 请使用ø1/8"的管子。

主体尺寸1

10-AS 1 2 0 1 F - M5 E - 06 A

主体尺寸2·3·4

10-AS 2 2 0 1 F - 01 - 06 S A

洁净系列

主体尺寸

2	1/8, 1/4
3	3/8
4	1/2

形式

2	弯头
3	万向

控制方式<sup>注)</sup>

0	排气节流
1	进气节流

注) 排气节流、进气节流的外观识别, 通过手柄颜色识别。

出口节流: 灰色

进口节流: 浅蓝

螺纹种类

无记号	R
N	NPT

连接口径

01	1/8
02	1/4
03	3/8
04	1/2

适用管子外径<sup>注1)</sup>

公制尺寸		英制尺寸	
23	ø3.2 <sup>注2)</sup>	01	ø1/8"
04	ø4	03	ø5/32"
06	ø6	07	ø1/4"
08	ø8	09	ø5/16"
10	ø10	11	ø3/8"
12	ø12	13	ø1/2"
16	ø16		

注1) 适用管子外径选定, 请确认型号(下表)。

注2) 请使用ø1/8"的管子。

压下锁定方式

密封方式

无记号	无密封剂
S	带密封剂

## 型式

形式		管连接口径	密封方式	适用管子外径															
弯头型	万向型			公制尺寸						英制尺寸									
				2 <sup>注2)</sup>	3.2	4	6	8	10	12	16	1/8"	5/32"	1/4"	5/16"	3/8"	1/2"		
10-AS12□1F-M5□	10-AS13□1F-M5□	M5 × 0.8	密封垫密封	● <sup>注3)</sup>	●	●	●						●	●	●				
10-AS12□1F-U10/32□	10-AS13□1F-U10/32□			10-32UNF	● <sup>注3)</sup>	●	●	●							●	●	●		
10-AS22□1F-□01	10-AS23□1F-□01	R NPT	密封剂 <sup>注1)</sup>	●	●	●	●	● <sup>注3)</sup>					●	●	●	●			
10-AS22□1F-□02	10-AS23□1F-□02			1/8	● <sup>注3)</sup>	●	●	●	●					● <sup>注3)</sup>	●	●	●	●	
10-AS32□1F-□03	10-AS33□1F-□03			1/4		●	●	●	●							●	●	●	
10-AS32□1F-□04	10-AS33□1F-□04			3/8		●	●	●	●							●	●	●	
10-AS42□1F-□04	10-AS43□1F-□04	1/2						●	●	● <sup>注3)</sup>						●	●		

注1) 也可选择无密封剂。

注2) ø2的适用配管材质仅限聚氨酯。

注3) 无万向型。

## 规格

保证耐压力	1.5MPa
最高使用压力	1MPa
最低使用压力	0.1MPa
环境温度及使用流体温度	-5~60℃(无冻结)
适用管子材质	聚氨酯 <sup>注1)</sup>
可选项 <sup>注2)</sup>	带密封
使用润滑脂	氟系润滑脂
洁净度等级(ISO等级)	等级5

注1)注意聚氨酯最高使用压力。(详细参照官网产品目录。)

注2)连接口径M5の場合, 不带密封剂。

## 流量及声速流导

型号		10-AS12□1F-M5□ 10-AS13□1F-M5□		10-AS22□1F-□01 10-AS23□1F-□01		10-AS22□1F-□02 10-AS23□1F-□02			10-AS32□1F 10-AS33□1F		10-AS42□1F 10-AS43□1F				
管子外径	公制	ø2	ø3.2 ø4 ø6	ø3.2	ø4	ø6 ø8 ø10	ø3.2	ø4	ø6	ø8 ø10	ø6	ø8 ø10 ø12	ø10	ø12 ø16	
	英制	—	ø1/8" ø1/4" ø5/32"	ø1/8"	ø5/32"	ø1/4" ø5/16"	ø1/8"	ø5/32"	—	ø1/4" ø5/16" ø3/8"	ø1/4"	ø5/16"	ø3/8"	ø3/8"	ø1/2"
C值: 声速流导 dm <sup>3</sup> /(s·bar)	自由流量	0.2	0.3	0.4	0.6	0.6	0.7	1.0	1.3	1.5	1.6	1.7	2.5	4.4	4.8
	控制流量	0.2	0.3	0.4	0.7	0.8	0.6	0.9	1.3	1.6	2.1	2.4	3.3	4.4	4.9
b值: 临界 压力比	自由流量	0.3	0.4	0.2	0.3	0.3	0.3	0.4	0.4	0.4	0.4	0.3	0.3	0.3	0.3
	控制流量	0.2	0.2	0.2	0.3	0.3	0.3	0.3	0.3	0.3	0.3	0.3	0.3	0.3	0.3

注1)10-32UNF与M5同。

注2)C值。b值是控制流量全开状态及自由流量的阀全开状态下的值。

## 针阀/流量特性

10-AS1201F-M5□, 10-AS1211F-M5□  
10-AS1301F-M5□, 10-AS1311F-M5□

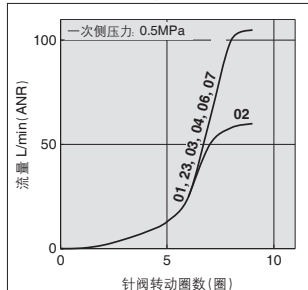

注) -U10/32与M5同。

10-AS2201F-01, 10-AS2211F-01  
10-AS2301F-01, 10-AS2311F-01

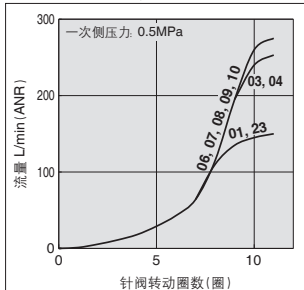

10-AS2201F-02, 10-AS2211F-02  
10-AS2301F-02, 10-AS2311F-02

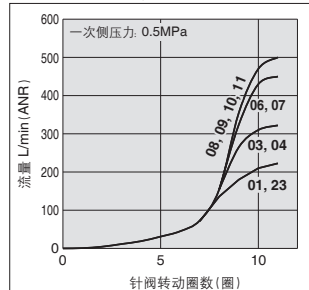

10-AS3201F, 10-AS3211F  
10-AS3301F, 10-AS3311F

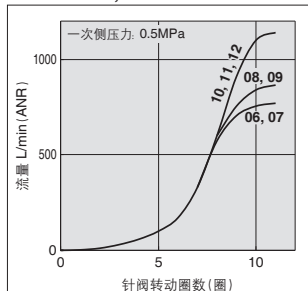

10-AS4201F, 10-AS4211F  
10-AS4301F, 10-AS4311F

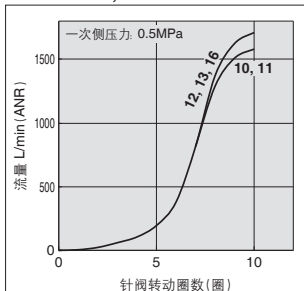

注) 图中流量特性的数字为适用管子外径的型号。

方向控制元件

气缸

摆缸

气爪

压缩空气净化元件

模块式F.R.

压力控制元件

接头管子

驱动控制元件

压力传感器

外形尺寸图 / 弯头型

密封方式 / 密封垫密封  
 螺纹种类 / M5, 10-32UNF

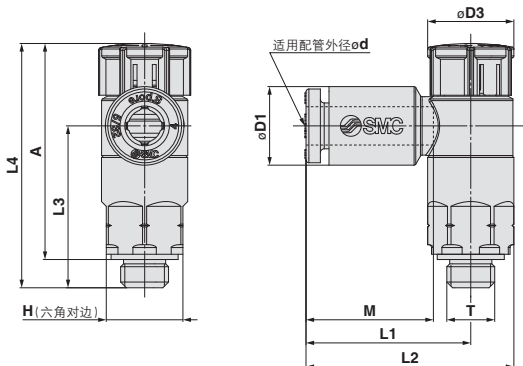

公制尺寸

型号	d	T	H <sup>注1)</sup>	D1	D3	L1	L2	L3	L4 <sup>注2)</sup>		A <sup>注3)</sup>		M	质量 g
									Unlock	Lock	Unlock	Lock		
10-AS12□1F-M5E-02A	2	M5 × 0.8 10/32UNF	8 (9)	5.8	9.4	15.8	20.3	16.9	26.5	25.4	23.5	22.4	11.9	5
10-AS12□1F-U10/32E-02A				7.2										
10-AS12□1F-M5E-23A	3.2			17.2		21.7								
10-AS12□1F-U10/32E-23A				8.2										
10-AS12□1F-M5E-04A	4			18.6		23.1	16.5							
10-AS12□1F-U10/32E-04A	6			10.4										
10-AS12□1F-M5E-06A														

注1) ( )内尺寸为六角对边9mm的尺寸  
 注2) 参考尺寸  
 注3) 螺纹拧入值的参考尺寸

英公制尺寸

型号	d	T	H <sup>注1)</sup>	D1	D3	L1	L2	L3	L4 <sup>注2)</sup>		A <sup>注3)</sup>		M	质量 g
									Unlock	Lock	Unlock	Lock		
10-AS12□1F-M5E-01A	1/8"	M5 × 0.8 10/32UNF	8 (9)	7.2	9.4	17.2	21.7	16.9	26.5	25.4	23.5	22.4	13.3	5
10-AS12□1F-U10/32E-01A				8.2										
10-AS12□1F-M5E-03A	5/32"			17.2		21.7								
10-AS12□1F-U10/32E-03A				11.2		18.6	23.1							
10-AS12□1F-M5E-07A	1/4"			10.4										
10-AS12□1F-U10/32E-07A														

注1) ( )内尺寸为六角对边9mm的尺寸  
 注2) 参考尺寸  
 注3) 螺纹拧入值的参考尺寸

外形尺寸图 / 万向型

密封方式 / 密封垫密封  
 螺纹种类 / M5, 10-32UNF

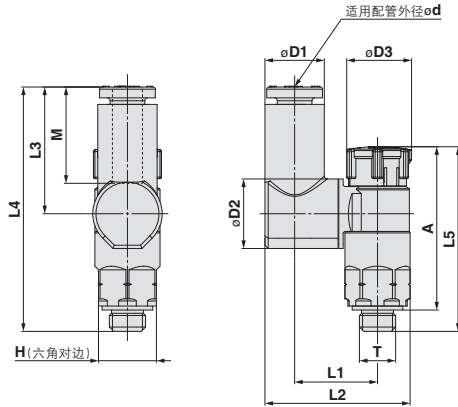

方向控制元件

气缸

摆缸

气爪

公制尺寸

型号	d	T	H <sup>注1)</sup>	D1	D2	D3	L1	L2	L3	L4	L5 <sup>注2)</sup>		A <sup>注3)</sup>		M	质量 g
											Unlock	Lock	Unlock	Lock		
10-AS13□1F-M5E-23A	3.2	M5 × 0.8 10/32UNF	8 (9)	7.2	9.6	9.4	11.6	19.4	17.5	33.8	26.5	25.4	23.5	22.4	13.3	6
10-AS13□1F-U10/32E-23A				8.2			11.5	19.8								
10-AS13□1F-M5E-04A	4	M5 × 0.8 10/32UNF	8 (9)	8.2	9.6	9.4	11.5	19.8	17.5	33.8	26.5	25.4	23.5	22.4	13.3	6
10-AS13□1F-U10/32E-04A				10.4			11.5	20.9								
10-AS13□1F-M5E-06A	6	M5 × 0.8 10/32UNF	8 (9)	10.4	9.6	9.4	11.5	20.9	17.5	33.8	26.5	25.4	23.5	22.4	13.3	6
10-AS13□1F-U10/32E-06A				10.4			11.5	20.9								

注1) ( )内尺寸为六角对边9mm的尺寸

注2) 参考尺寸

注3) 螺纹拧入值的参考尺寸

英公制尺寸

型号	d	T	H <sup>注1)</sup>	D1	D2	D3	L1	L2	L3	L4	L5 <sup>注2)</sup>		A <sup>注3)</sup>		M	质量 g
											Unlock	Lock	Unlock	Lock		
10-AS13□1F-M5E-01A	1/8"	M5 × 0.8 10/32UNF	8 (9)	7.2	9.6	9.4	11.6	19.4	17.5	33.8	26.5	25.4	23.5	22.4	13.3	6
10-AS13□1F-U10/32E-01A				8.2			11.5	19.8								
10-AS13□1F-M5E-03A	5/32"	M5 × 0.8 10/32UNF	8 (9)	8.2	9.6	9.4	11.5	19.8	17.5	33.8	26.5	25.4	23.5	22.4	13.3	6
10-AS13□1F-U10/32E-03A				11.2			11.5	21.3								
10-AS13□1F-M5E-07A	1/4"	M5 × 0.8 10/32UNF	8 (9)	11.2	9.6	9.4	11.5	21.3	17.5	33.8	26.5	25.4	23.5	22.4	13.3	6
10-AS13□1F-U10/32E-07A				11.2			11.5	21.3								

注1) ( )内尺寸为六角对边9mm的尺寸

注2) 参考尺寸

注3) 螺纹拧入值的参考尺寸

净化压缩空气

模块式F.R.

压力控制元件

接头管子

驱动控制元件

压力传感器

外形尺寸图 / 弯头型

密封方式 / 密封剂  
螺纹种类 / R, NPT

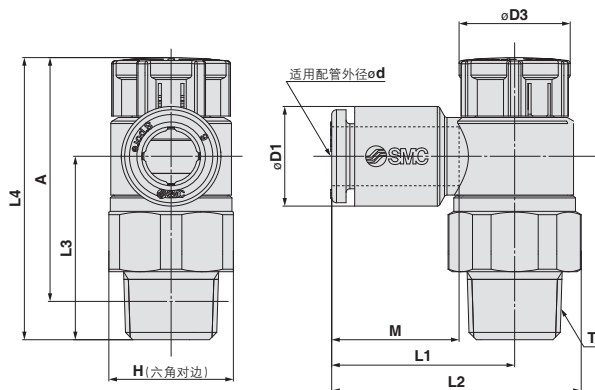

公制尺寸

型号	d	T	H	D1	D3	L1	L2	L3	L4 <sup>注1)</sup>		A <sup>注2)</sup>		M	质量 g			
									Unlock	Lock	Unlock	Lock					
10-AS22□1F-01-23(S)A	3.2	1/8	13 (12.7)	7.2	12	19.1	26.2	19.1	30.6	29.2	27.5	26.1	13.3	9(9)			
10-AS22□1F-01-04(S)A	4			8.2										10(9)			
10-AS22□1F-01-06(S)A	6			10.4										14.2			
10-AS22□1F-01-08(S)A	8			13.2										15.6			
10-AS22□1F-01-10(S)A	10			15.9										20.6			
10-AS22□1F-02-23(S)A	3.2	1/4	17 (17.5)	7.2	13	20.9	30.2(30.3)	22.6	36.6	35	31.1	29.5	13.3	18(19)			
10-AS22□1F-02-04(S)A	4			8.2										19(20)			
10-AS22□1F-02-06(S)A	6			10.4										21(22)			
10-AS22□1F-02-08(S)A	8			13.2										23(24)			
10-AS22□1F-02-10(S)A	10			15.9										26(27)			
10-AS32□1F-02-06(S)A	6	1/4	19	10.4	16.6	21.8	32.1	36.4	50	48.4	44.5	42.9	13.3	40(40)			
10-AS32□1F-02-08(S)A	8			13.2										41(41)			
10-AS32□1F-02-10(S)A	10			15.9										42(42)			
10-AS32□1F-02-12(S)A	12			18.5										43(43)			
10-AS32□1F-03-06(S)A	6			10.4										21.8	32.1	28.7	42.3
10-AS32□1F-03-08(S)A	8	13.2	22.7	33	14.2												
10-AS32□1F-03-10(S)A	10	15.9	26.7	37	15.6												
10-AS32□1F-03-12(S)A	12	18.5	29.7	40	17												
10-AS42□1F-04-10(S)A	10	1/2	24 (23.8)	15.9	18.8	27.4	40.3(40.2)	36.2	50.8	49.2	43.7	42.1	15.6	54(53)			
10-AS42□1F-04-12(S)A	12			18.5										43.7(43.6)	35.1	17	
10-AS42□1F-04-16(S)A	16			23.8										47.7(47.6)	32.7	20.6	60(59)

注1) 参考尺寸 注2) 螺纹拧入值的参考尺寸 注3) ( )内为NPT的尺寸

英公制尺寸

型号	d	T	H	D1	D3	L1	L2	L3	L4 <sup>注1)</sup>		A <sup>注2)</sup>		M	质量 g		
									Unlock	Lock	Unlock	Lock				
10-AS22□1F-01-01(S)A	1/8"	1/8	13 (12.7)	7.2	12	19.1	26.2	19.1	30.6	29.2	27.5	26.1	13.3	9(9)		
10-AS22□1F-01-03(S)A	5/32"			8.2										10(9)		
10-AS22□1F-01-07(S)A	1/4"			11.2										14.2		
10-AS22□1F-01-09(S)A	5/16"			13.2										15.6		
10-AS22□1F-02-01(S)A	1/8"			7.2										20.9	30.2(30.3)	22.6
10-AS22□1F-02-03(S)A	5/32"	8.2	19(19)													
10-AS22□1F-02-07(S)A	1/4"	11.2	23.4	32.7(32.8)	14.2											
10-AS22□1F-02-09(S)A	5/16"	13.2	23.9	33.2(33.3)	15.6											
10-AS22□1F-02-11(S)A	3/8"	15.5	26.4	35.7(35.8)	17											
10-AS32□1F-02-07(S)A	1/4"	1/4	19	11.2	16.6	21.8	32.1	36.4	50	48.4	44.5	42.9	13.3	40(40)		
10-AS32□1F-02-09(S)A	5/16"			13.2										22.7	33	41(41)
10-AS32□1F-02-11(S)A	3/8"			15.5										26.7	37	15.6
10-AS32□1F-03-07(S)A	1/4"			11.2										21.8	32.1	13.3
10-AS32□1F-03-09(S)A	5/16"			13.2										22.7	33	14.2
10-AS32□1F-03-11(S)A	3/8"	15.5	26.7	37	15.6											
10-AS42□1F-04-11(S)A	3/8"	1/2	24 (23.8)	15.5	18.8	27.4	40.3(40.2)	36.2	50.8	49.2	43.7	42.1	15.6	54(53)		
10-AS42□1F-04-13(S)A	1/2"			19.3										30.9	43.8(43.7)	17

注1) 参考尺寸 注2) 螺纹拧入值的参考尺寸 注3) ( )内为NPT的尺寸

外形尺寸图 / 万向型

密封方式 / 密封剂  
螺纹种类 / R, NPT

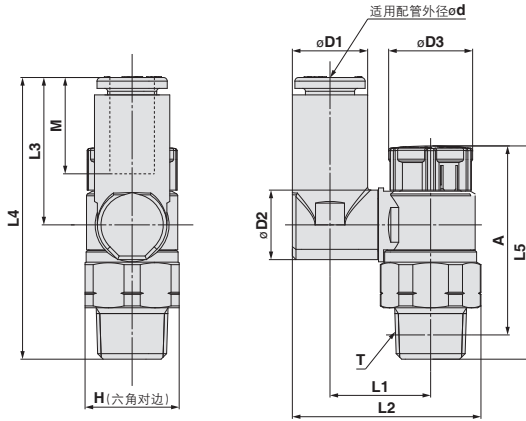

方向控制元件

气缸

摆缸

气缸

公制尺寸

型号	d	T	H	D1	D2	D3	L1	L2	L3	L4	L5 <sup>注1)</sup>		A <sup>注2)</sup>		M	质量 g			
											Unlock	Lock	Unlock	Lock					
10-AS23□1F-01-23(S/A)	3.2	1/8	13 (12.7)	7.2	9.6	12	13.3	24	17.5	36	30.6	29.2	27.5	26.1	13.3	10(10)			
10-AS23□1F-01-04(S/A)	4			8.2			13.9	25.1								20.4	21.5	11(10)	
10-AS23□1F-01-06(S/A)	6			10.4			16.4	26.2								20.4	38.8	14.2	12(12)
10-AS23□1F-01-08(S/A)	8			13.2			16.4	30.1								21.5	40	19(20)	
10-AS23□1F-02-04(S/A)	4	1/4	17 (17.5)	8.2	12.9	13	16.5	29.9(30)	17.5	40.1	36.6	35	31.1	29.5	13.3	19(20)			
10-AS23□1F-02-06(S/A)	6			11.2			19	33.8(33.9)	21.4	43.9						21(22)			
10-AS23□1F-02-08(S/A)	8			13.2			19	34.9(35)	23.5	46						14.2	22(22)		
10-AS23□1F-02-10(S/A)	10			15.9			20.9	38.1(38.2)	24.7	47.3						15.6	23(24)		
10-AS33□1F-02-06(S/A)	6	1/4	19	11.2	12.9	16.6	20.2	36	21.4	57.8	50	48.4	44.5	42.9	13.3	34(42)			
10-AS33□1F-02-08(S/A)	8			13.2			23	37.1	23.5	59.9						14.2	43(43)		
10-AS33□1F-02-10(S/A)	10			15.9			23	41.2	26.1	62.5						15.6	46(46)		
10-AS33□1F-02-12(S/A)	12			18.5			23	42.5	28.3	64.7						17	48(48)		
10-AS33□1F-03-06(S/A)	6	3/8	19	11.2	12.9	16.6	20.2	36	21.4	50.1	42.3	40.7	37.1	35.5	13.3	34(35)			
10-AS33□1F-03-08(S/A)	8			13.2			23	37.1	23.5	52.2						14.2	35(36)		
10-AS33□1F-03-10(S/A)	10			15.9			23	41.2	26.1	54.8						15.6	38(39)		
10-AS33□1F-03-12(S/A)	12			18.5			23	42.5	28.3	57						17	40(41)		
10-AS43□1F-04-10(S/A)	10	1/2	24 (23.8)	15.9	17.4	18.8	25.6	46.4(46.3)	26.1	61.2	50.8	49.2	43.7	42.1	15.6	61(59)			
10-AS43□1F-04-12(S/A)	12			18.5			21	26.2	48.3(48.2)	28.3						63.4	17	64(63)	

注1)参考尺寸 注2)螺纹拧入值的参考尺寸 注3) ( )内为NPT的尺寸

英公制尺寸

型号	d	T	H	D1	D2	D3	L1	L2	L3	L4	L5 <sup>注1)</sup>		A <sup>注2)</sup>		M	质量 g			
											Unlock	Lock	Unlock	Lock					
10-AS23□1F-01-01(S/A)	1/8"	1/8	13 (12.7)	7.2	9.6	12	13.3	24	17.5	36	30.6	29.2	27.5	26.1	13.3	10(10)			
10-AS23□1F-01-03(S/A)	5/32"			8.2			13.9	25.1								20.4	21.5	11(10)	
10-AS23□1F-01-07(S/A)	1/4"			11.2			16.4	29.1								20.2	38.7	14.2	12(12)
10-AS23□1F-01-09(S/A)	5/16"			13.2			16.4	30.1								21.5	40	19(20)	
10-AS23□1F-02-03(S/A)	5/32"	1/4	17 (17.5)	8.2	12.9	13	16.5	29.9(30)	17.5	40.1	36.6	35	31.1	29.5	13.3	21(22)			
10-AS23□1F-02-07(S/A)	1/4"			11.2			19	33.8(33.9)	21.4	43.9						14.2	22(22)		
10-AS23□1F-02-09(S/A)	5/16"			13.2			19	34.9(35)	23.5	46						15.6	23(24)		
10-AS23□1F-02-11(S/A)	3/8"			15.9			20.9	38.1(38.2)	24.7	47.3						17	23(24)		
10-AS33□1F-02-07(S/A)	1/4"	3/8	19	11.2	12.9	16.6	20.2	36	21.4	57.8	50	48.4	44.5	42.9	13.3	42(42)			
10-AS33□1F-02-09(S/A)	5/16"			13.2			23	37.1	23.5	59.9						14.2	43(43)		
10-AS33□1F-02-11(S/A)	3/8"			15.9			23	41.2	26.1	62.5						15.6	46(46)		
10-AS33□1F-03-07(S/A)	1/4"			11.2			23	36	21.4	50.1						17	48(48)		
10-AS33□1F-03-09(S/A)	5/16"	3/8	19	13.2	12.9	16.6	20.2	37.1	23.5	52.2	42.3	40.7	37.1	35.5	13.3	34(35)			
10-AS33□1F-03-11(S/A)	3/8"			15.9			23	37.1	23.5	52.2						14.2	35(36)		
10-AS43□1F-04-11(S/A)	3/8"			15.9			23	41.2	26.1	54.8						15.6	38(39)		
10-AS43□1F-04-13(S/A)	1/2"			18.5			23	42.5	28.3	57						17	40(41)		
10-AS43□1F-04-10(S/A)	10	1/2	24 (23.8)	15.9	17.4	18.8	25.6	46.4(46.3)	26.1	61.2	50.8	49.2	43.7	42.1	15.6	61(59)			
10-AS43□1F-04-13(S/A)	12			18.5			21	26.2	48.3(48.2)	28.3						63.4	17	64(63)	

注1)参考尺寸 注2)螺纹拧入值的参考尺寸 注3) ( )内为NPT的尺寸

接头管子

驱动控制元件

压力传感器

净化压缩空气

模块式F.R.

压力控制元件

# 10-AS-F 系列

压下锁定式

带快换管接头的速度控制阀  
密封件密封

## 型号表示方法

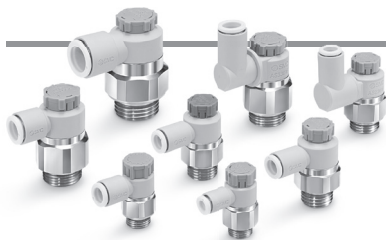

G螺纹

10-AS 2 2 0 1 F-G 01-06 A

洁净系列

主体尺寸

2	1/8, 1/4
3	3/8
4	1/2

形式

2	弯头
3	万向

控制方式

0	排气节流
1	进气节流

螺纹种类

G	G
---	---

压下锁定方式

适用管子外径<sup>注1)</sup>  
公制尺寸

23	ø3.2 <sup>注2)</sup>
04	ø4
06	ø6
08	ø8
10	ø10
12	ø12
16	ø16

注1) 适用管子外径选定, 请确认型号(下表)。  
注2) 请使用ø1/8"的管子。

连接口径

01	1/8
02	1/4
03	3/8
04	1/2

## 型式

形式		管连接口径	密封方式	适用管子外径							
弯头型	万向型			公制尺寸							
				3.2	4	6	8	10	12	16	
10-AS22□1F-G01	10-AS23□1F-G01	G	密封件密封	●	●	●	●	● <sup>注)</sup>			
10-AS22□1F-G02	10-AS23□1F-G02			● <sup>注)</sup>	●	●	●	●			
10-AS32□1F-G02	10-AS33□1F-G02					●	●	●	●		
10-AS32□1F-G03	10-AS33□1F-G03						●	●	●	●	
10-AS42□1F-G04	10-AS43□1F-G04								●	●	● <sup>注)</sup>

注) 无万向型。

## 规格

保证耐压力	1.5 MPa
最高使用压力	1 MPa
最低使用压力	0.1 MPa
环境温度及使用流体温度	-5~60°C (无冻结)
适用管子材质	聚氨酯 <sup>注1)</sup>
可选项 <sup>注2)</sup>	带密封
使用润滑油脂	氟系润滑油脂
洁净度等级 (ISO等级)	等级5

注1) 注意聚氨酯最高使用压力。(详细参照官网产品目录。)

注2) 连接口径M5的场合, 不带密封剂。

## 流量及声速流导

型号		10-AS2□□1F-G01			10-AS2□□1F-G02			10-AS3□□1F-G02/03			10-AS4□□1F-G04		
型号	公制	ø3.2	ø4	ø6 ø8 ø10	ø3.2	ø4	ø6 ø8 ø10	ø6	ø8 ø10 ø12	ø10	ø12 ø16	ø10	ø12 ø16
	注2) 英制	ø1/8"	ø5/32"	ø1/4" ø5/16"	ø1/8"	ø5/32"	—	ø1/4" ø5/16" ø3/8"	ø1/4"	ø5/16"	ø3/8"	ø3/8"	ø1/2"
C值: 声速流导 dm <sup>3</sup> /(s·bar)	自由流量	0.4	0.6	0.6	0.7	1.0	1.3	1.5	1.6	1.7	2.5	4.4	4.8
	控制流量	0.4	0.7	0.8	0.6	0.9	1.3		2.1	2.4	3.3	4.4	4.9
b值: 临界压力比	自由流量	0.2		0.3	0.3			0.4	0.4		0.3	0.3	
	控制流量	0.2		0.3	0.3			0.3	0.3		0.3	0.3	

注1) C值, b值是控制流量全开状态及自由流量的阀全开状态下的值。

注2) G螺纹的没有。

## 针阀 / 流量特性

10-AS2201F-G01-□, 10-AS2211F-G01-□  
10-AS2301F-G01-□, 10-AS2311F-G01-□

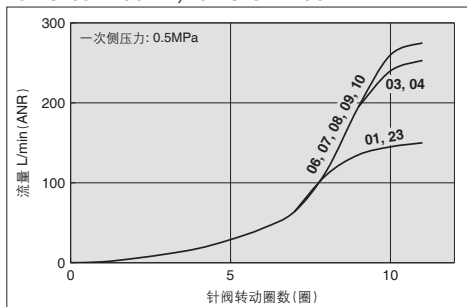

10-AS2201F-G02-□, 10-AS2211F-G02-□  
10-AS2301F-G02-□, 10-AS2311F-G02-□

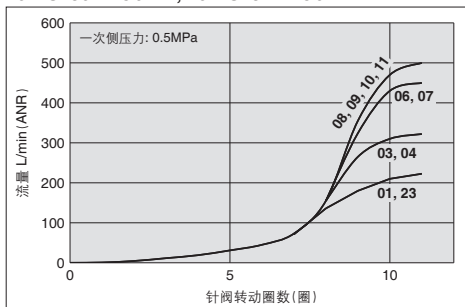

10-AS3201F-G02/03-□, 10-AS3211F-G02/03-□  
10-AS3301F-G02/03-□, 10-AS3311F-G02/03-□

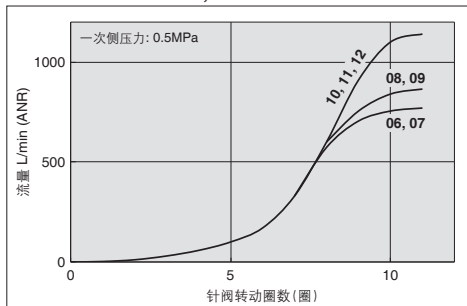

10-AS4201F-G04-□, 10-AS4211F-G04-□  
10-AS4301F-G04-□, 10-AS4311F-G04-□

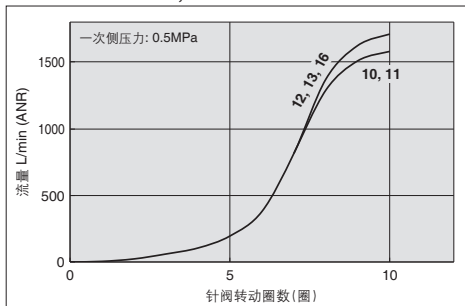

注) 图中流量特性的数字为适用管子外径的型号。

方向控制元件

气缸

摆缸

气缸

压缩元件

模块式F.R.

压力控制元件

接头管子

驱动控制元件

压力传感器



压下锁定式 带快换接头的调速控制阀 **10-AS-F**  
密封件密封

外形尺寸图 / **弯头型**

密封方式：密封件密封  
螺纹种类 / G

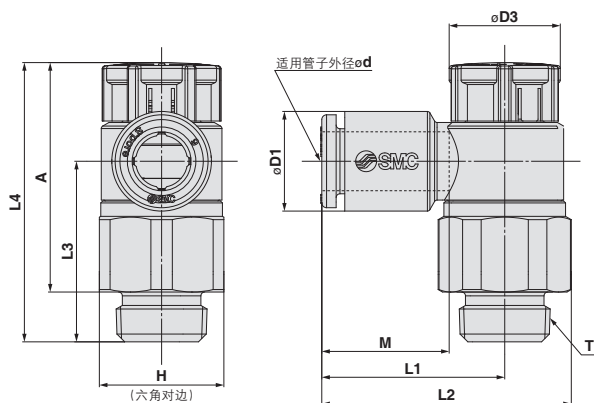

公制尺寸

(mm)

型号	d	T	H	D1	D3	L1	L2	L3	L4		A		M	质量 g
									Unlocked	Locked	Unlocked	Locked		
10-AS22□1F-G01-23A	3.2	1/8	13	7.2	12	19.1	26.2	18.8	30.3	28.9	24.8	23.4	13.3	10
10-AS22□1F-G01-04A	4			8.2										
10-AS22□1F-G01-06A	6			10.4										
10-AS22□1F-G01-08A	8			13.2										
10-AS22□1F-G01-10A	10	15.9	22.4	29.5										
10-AS22□1F-G02-23A	3.2	1/4	17	7.2	13	23.4	32.7	22.6	36.6	35	30.1	28.5	13.3	21
10-AS22□1F-G02-04A	4			8.2										
10-AS22□1F-G02-06A	6			10.4										
10-AS22□1F-G02-08A	8			13.2										
10-AS22□1F-G02-10A	10	15.9	23.9	33.2										
10-AS32□1F-G02-06A	6	1/4	21	10.4	16.6	21.8	33	36.4	50	48.4	43.5	41.9	13.3	50
10-AS32□1F-G02-08A	8			13.2										
10-AS32□1F-G02-10A	10			15.9										
10-AS32□1F-G02-12A	12			18.5										
10-AS32□1F-G03-06A	6	3/8	21	10.4	16.6	21.8	33	28.7	42.3	40.7	34.8	33.2	13.3	38
10-AS32□1F-G03-08A	8			13.2										
10-AS32□1F-G03-10A	10			15.9										
10-AS32□1F-G03-12A	12			18.5										
10-AS42□1F-G04-10A	10	1/2	27	15.9	18.8	30.8	45.2	35.1	50.8	49.2	41.8	40.2	15.6	72
10-AS42□1F-G04-12A	12			18.5										
10-AS42□1F-G04-16A	16			23.8										
10-AS42□1F-G04-16A	16			34.8										

外形尺寸图 / **万向型**

密封方式：密封件密封  
螺纹种类 / G

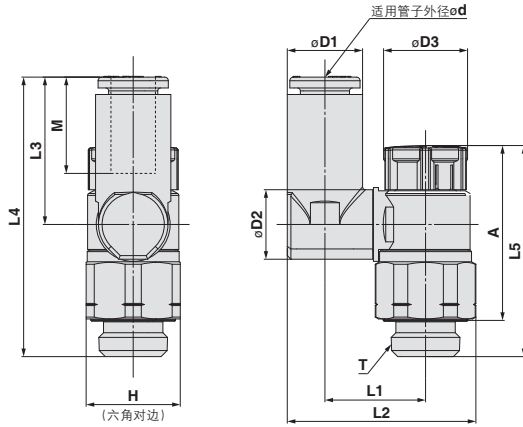

方向控制元件

气缸

摆缸

气爪

公制尺寸

(mm)

型号	d	T	H	D1	D2	D3	L1	L2	L3	L4	L5		A		M	质量 g
											Unlocked	Locked	Unlocked	Locked		
10-AS23□1F-G01-23A	3.2	1/8	13	7.2	9.6	12	13.3	24.0	17.5	35.7	30.3	28.9	24.8	23.4	13.3	10
10-AS23□1F-G01-04A	4			8.2			13.9	25.1								26.2
10-AS23□1F-G01-06A	6			10.4	16.4		30.1	21.5	39.7	12						
10-AS23□1F-G01-08A	8		13.2	10.2											14.2	12
10-AS23□1F-G02-04A	4	1/4	17	8.2	12.9	13	16.5	29.9	17.5	40.1	36.6	35	30.1	28.5	13.3	22
10-AS23□1F-G02-06A	6			10.4			19	33.8	21.4	43.9						24
10-AS23□1F-G02-08A	8			13.2	20.9		34.9	23.5	46.0	25						
10-AS23□1F-G02-10A	10		15.9												15.6	26
10-AS33□1F-G02-06A	6	1/4	21	10.4	12.9	16.6	20.2	36.6	21.4	57.8	50	48.4	43.5	41.9	13.3	51
10-AS33□1F-G02-08A	8			13.2			23	38.0	23.5	59.9						52
10-AS33□1F-G02-10A	10			15.9	23		42.2	26.1	58.0	57						
10-AS33□1F-G02-12A	12		18.5	17.4											15.6	55
10-AS33□1F-G03-06A	6	3/8	21	10.4	12.9	16.6	20.2	36.6	21.4	50.1	42.3	40.7	34.8	33.2	13.3	41
10-AS33□1F-G03-08A	8			13.2			23	38.0	23.5	52.2						42
10-AS33□1F-G03-10A	10			15.9	23		42.2	26.1	50.3	46						
10-AS33□1F-G03-12A	12		18.5	17.4											17	47
10-AS43□1F-G04-10A	10	1/2	27	15.9	17.4	18.8	25.6	47.9	26.1	61.2	50.8	49.2	41.8	40.2	15.6	78
10-AS43□1F-G04-12A	12			18.5	21		26.2	49.8	28.3	63.4						82

净化压缩空气

模块式 F、R

压力控制元件

接头、管子

驱动控制元件

压力传感器