

10-AS系列 带快换管接头 速度控制阀 直通型

型号

型号	适用配管外径 公制尺寸						
	2	3.2	4	6	8	10	12
10-AS1002F	●	●	●	●			
10-AS2002F			●	●			
10-AS2052F				●	●		
10-AS3002F				●	●	●	●
10-AS4002F						●	●

规格

使用压力	空气
保证制压力	1.5MPa(1.05MPa ^{注1)})
最高使用压力	1MPa(0.7MPa ^{注1)})
最低使用压力	0.1MPa
环境温度及使用流体温度	-5~60℃(无冻结)
适用配管材质	聚氨酯 ^{注2)}
可选项	锁紧螺母圆形 氟系润滑油 等级5
使用润滑油	
洁净度等级(ISO等级)	

注1) 10-AS1002F-02の場合。
 注2) 聚氨酯最高使用压力(20℃时)为0.8MPa。
 (详细参照公司官网产品目录。)
 注3) 黄铜零件全部无电解镀镍。

流量及声速流导

配管外径	控制流量	自由流量	声速流导dm ³ /s(bar)	10-AS1002F		10-AS2002F		10-AS2052F		10-AS3002F		10-AS4002F	
				公制	英制	公制	英制	公制	英制	公制	英制	公制	英制
2	20	0.06	0.28	0.2	0.25	130	230	290	460	390	660	920	1390
3.2	100	0.36	0.64	0.81	1.3	1.1	1.8	2.6	2.6	3.9			
4													
6													
8													
10													
12													

注) 流量为压力0.5MPa、温度20℃的值。

型号表示方法

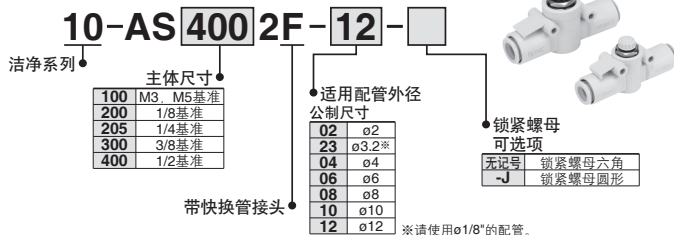

可选项

L形支架

型号	通用系列
AS-12L	10-AS1002F-02
AS-10L	10-AS1002F
AS-20L	10-AS2002F
AS-25L	10-AS2052F
AS-30L	10-AS3002F
AS-40L	10-AS4002F

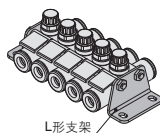

DIN导轨对应支架

型号	通用系列
AS-10D	10-AS1002F
AS-20D	10-AS2002F
AS-25D	10-AS2052F
AS-30D	10-AS3002F
AS-40D	10-AS4002F

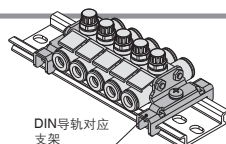

※无10-AS1002F-02对应。

※DIN导轨由客户准备。

集装用长螺栓组件型号一览

产品型号	4位	6位	8位	10位
10-AS1002F-02	AS-31B	AS-32B	AS-33B	AS-34B
10-AS1002F-23		AS-33B	AS-34B	AS-36B
10-AS1002F-04	AS-32B		AS-34B	
10-AS1002F-06		AS-34B	AS-36B	
10-AS2002F-04			AS-35B	AS-37B
10-AS2002F-06	AS-32B	AS-34B	AS-36B	
10-AS2052F-06				
10-AS2052F-08	AS-41B	AS-42B	AS-44B	AS-45B
10-AS3002F-06				
10-AS3002F-08			AS-45B	
10-AS3002F-10	AS-42B	AS-44B		AS-47B
10-AS3002F-12			AS-46B	
10-AS4002F-10				
10-AS4002F-12	AS-43B	AS-45B	AS-47B	AS-48B

集装用长螺栓组件型号详细

组件型号	长螺栓		附件			
	螺栓长	个数	六角螺母	个数	平垫片	个数
AS-31B	38	2	M3	4	M3	4
AS-32B	62	2				
AS-33B	72	2				
AS-34B	90	2				
AS-35B	104	2				
AS-36B	114	2				
AS-37B	135	2				
AS-38B	140	2				
AS-41B	78	2				
AS-42B	111	2				
AS-43B	119	2	M4	4	M4	4
AS-44B	147	2				
AS-45B	179	2				
AS-46B	191	2				
AS-47B	236	2				
AS-48B	277	2				

※可选项品购买时注意事项

L型支架及DIN安装附件不包括集装用长螺栓。请根据位数另行购买。

例) 10-AS2002F-04 4个连接, 两侧L型支架安装の場合
 •速度控制阀 10-AS2002F-04 4个
 •L型支架 AS-20L 2个
 •集装用长螺栓组件 AS-32B 1个

针阀/流量特性

10-AS1002F-02

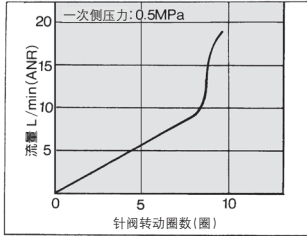

10-AS1002F

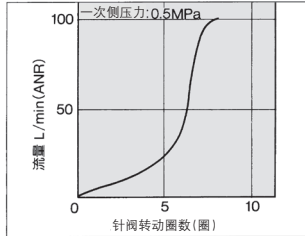

10-AS2002F

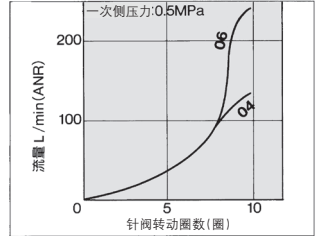

10-AS2052F

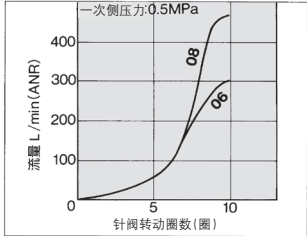

10-AS3002F

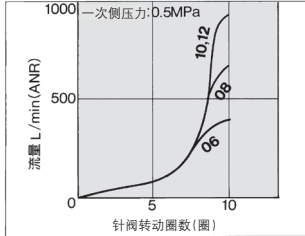

10-AS4002F

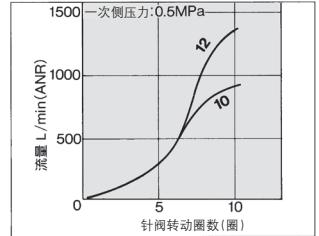

方向控制元件

气缸

摆缸

气爪

压缩空气净化元件

结构图

10-AS1002F, AS2002F, AS2052F

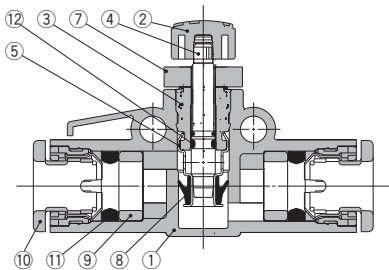

10-AS1002F-02, AS3002F, AS4002F

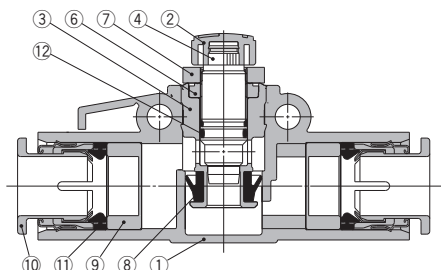

模块式F.R.

压力控制元件

接头管子

组成零部件

番号	名称	材质	备注
1	主体A	PBT	
2	手柄	PBT	
3	主体B	黄铜	无电解镀镍
4	针阀	黄铜	无电解镀镍
5	密封圈	黄铜	无电解镀镍
6	针阀导套	黄铜	无电解镀镍

番号	名称	材质	备注
7	锁紧螺母	黄铜	镀锌
8	U密封垫	HNBR	
9	垫片	POM ^{注1}	
10	卡套	—	
11	密封垫	NBR	
12	O型圈	NBR	

注) AS2052F, AS3002F, AS4002F型为PBT。

L型支架

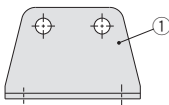

组成零部件

番号	名称	材质
1	支架	钢带

DIN导轨对应支架

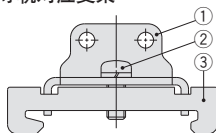

组成零部件

番号	名称	材质
1	支架	钢带
2	十字沉头小螺钉	钢丝
3	止动附件	钢带

注意

使用前必读。
安全注意事项参照P.1382, 驱动控制元件的共通注意事项参照P.1305~1308。

驱动控制元件

压力传感器

外形尺寸图

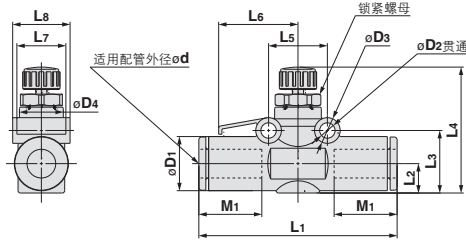

公制尺寸

型号	适用配管 外径 ϕd	D1	D2	D3	D4	L1	L2	L3	L4 ^{注)}		L5	L6	L7	L8	M1	质量 (g)
									MAX.	MIN.						
10-AS1002F-02	2	6	3.2	5	6	25.4	3.4	7.9	20.9	18.4	11	9.8	5	6.7	8.8	3
10-AS1002F-23	3.2	8.4	3.3	5.5	9.1	36	4.4	11.1	23.8	21	11	15.4	8.8	9.8	12.7	5
10-AS1002F-04	4	9.3				37	5.1	11.8	24.5	21.7				10.1		5.5
10-AS1002F-06	6	11.6	3.3	5.5	10	39.5	6.1	12.8	25.5	22.7	12.6	17	10.5	12.3	13.5	6.5
10-AS2002F-04	4	9.3				40.7	5.2	12.3	28.9	25.4				11.5	12.7	8.5
10-AS2002F-06	6	11.6	4.3	7.8	14	42.5	6.3	13.4	30	26.5	17	22.8	12	12.3	13.5	9.5
10-AS2052F-06	6	12.8				53.2	6.7	16.3	33.2	28.2				15.7	17	19
10-AS2052F-08	8	15.2	4.3	8	19.3	57.2	8	17.6	34.5	29.5	22	25	12	16.1	18	22
10-AS3002F-06	6	13.2				59	7.4	19.3	38.6	33.6				17	36	
10-AS3002F-08	8	15.2	4.3	8	25	65	8.2	20.1	39.4	34.4	28	33	14	20.5	18	38
10-AS3002F-10	10	18.5				70.8	9.8	21.7	41	36				21	42	
10-AS3002F-12	12	20.9	4.3	8	25	76	10.9	22.8	42.1	37.1	28	33	14	22.1	22	44
10-AS4002F-10	10	18.5				76.9	10.3	22.7	51.6	44.1				21	76	
10-AS4002F-12	12	21.7	4.3	8	25	81.3	11.3	23.7	52.6	45.1	28	33	14	26.2	22	82

注) 参考尺寸

锁紧螺母(六角形)的拧紧可手动完成。

在有必要进一步拧紧的场合,可使用工具增拧。使用工具的推荐力矩如表。作为基准,手拧后,用工具增拧15°~30°程度。

另外,要注意拧紧过度,会造成损坏。

型号	推荐拧紧力矩 N·m	锁紧螺母 六角对边
10-AS1002F-02	0.07	4.5
10-AS1002F	0.2	7
10-AS2002F	0.3	9
10-AS2052F	1	12
10-AS3002F	2	14
10-AS4002F	4	17

L型支架

单侧支架使用时

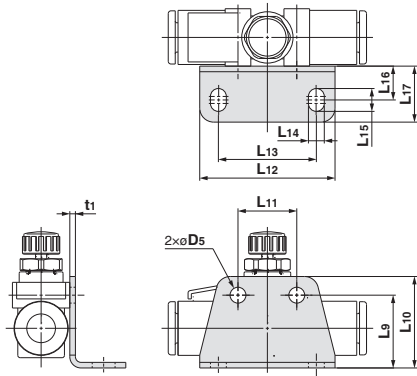

型号	适用系列	D5	L9	L10	L11	L12	L13	L14	L15	L16	L17	t1
AS-12L	10-AS1002F-02		9.9	13.4	11	27.5	19.5					1
AS-10L	10-AS1002F	3.4	14.8	18.3				3.4	4.9	7.3	12	1.2
AS-20L	10-AS2002F		15.6	19.6	12.6	29	21					1.4
AS-25L	10-AS2052F		19.6	24.6	17	38	28					1.4
AS-30L	10-AS3002F	4.5	24.8	29.8	22	43	33	4.5	6.5	9.5	15.5	1.4
AS-40L	10-AS4002F		25.7	30.7	28	49	39					1.4

两侧支架使用时

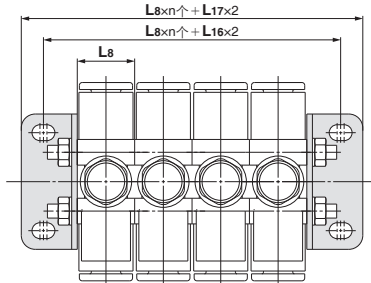

※1 L8参考P.1259.

※2 图示L形支架2个和用集装用长螺栓组件的连接状态。
集装用长螺栓组件参照P.1257。

DIN导轨对应支架

单侧支架使用时

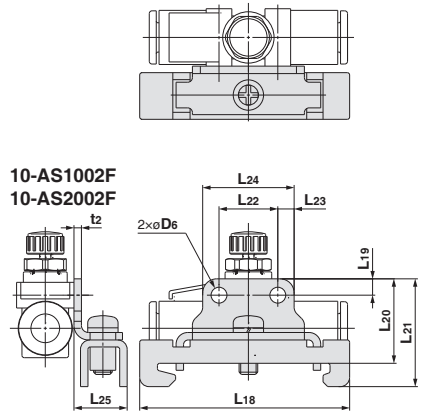

10-AS1002F
10-AS2002F

10-AS2052F
10-AS3002F
10-AS4002F

型号	适用系列	D6	L18	L19	L20	L21	L22	L23	L24	L25	t2
AS-10D	10-AS1002F	3.4		3.5	18.2	23.2	11		3.5	18	
AS-20D	10-AS2002F		45		18.6	23.6	12.6			19.6	
AS-25D	10-AS2052F				22	27	17			25.8	11.2
AS-30D	10-AS3002F	4.5		4.4	27.2	32.2	22	4.4		30.8	
AS-40D	10-AS4002F				28.1	33.1	28			36.8	

两侧支架使用时

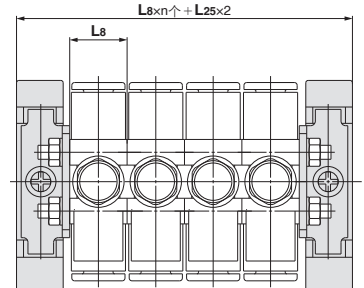

※1 L8参考P.1259.

※2 图示DIN导轨对应支架2个和用集装用长螺栓组件的连接状态。
集装用长螺栓组件参照P.1257。

方向控制元件

气缸

摆缸

气爪

净化压缩空气元件

模块式F.R.

压力控制元件

接头管子

驱动控制元件

压力传感器